

RÉTROFIT VÉRINS DE REPLIAGE V POUR HERSE-ÉTRILLE VARIO (07014-2-781)

INSTRUCTIONS DE MONTAGE



À LIRE ATTENTIVEMENT AVANT LE MONTAGE !

Traduction du mode d'emploi d'origine

Version : 3.0 FR; numéro d'article : 00602-3-639





TABLE DES MATIÈRES

1	DÉMONTAGE DES VÉRINS HYDRAULIQUES ACTUELS	3
1.1	Étayage des cadres latéraux.....	3
1.2	Désaccouplement des vérins et des conduites	4
2	STRUCTURE DES KITS DE VÉRINS DE REPLIAGE V (07014-2-781)	6
2.1	Montage des vérins neufs	6
2.2	Fixation des limiteurs de course et des tringles de commande.....	7
2.3	Raccordement des conduites hydrauliques et pose des tuyaux flexibles	10
3	CONTRÔLE	13
4	NOTES	14

1 DÉMONTAGE DES VÉRINS HYDRAULIQUES ACTUELS

1.1 ÉTAYAGE DES CADRES LATÉRAUX

Afin de pouvoir monter les nouveaux vérins de repliage V sur la herse-étrille vario, les vérins actuellement montés doivent être démontés.

Pour le remplacement, la herse doit être dépliée au début et les vérins de dépliage doivent être délestés afin qu'aucun poids ne pèse sur eux et qu'ils soient libres de toute contrainte.

Pour cela, les cadres latéraux doivent être soutenus par le bas, il est possible d'utiliser des chandelles, des crics ou similaires. Il est également possible d'utiliser les roues de jauge pour l'étayage.

Il est important de soutenir les cadres latéraux uniquement au niveau des profilés creux indiqués dans la Figure 1. Le meilleur résultat est obtenu en soutenant l'élément du bâti extérieur aux points extérieurs et le bâti intérieur à proximité du point de pliage.

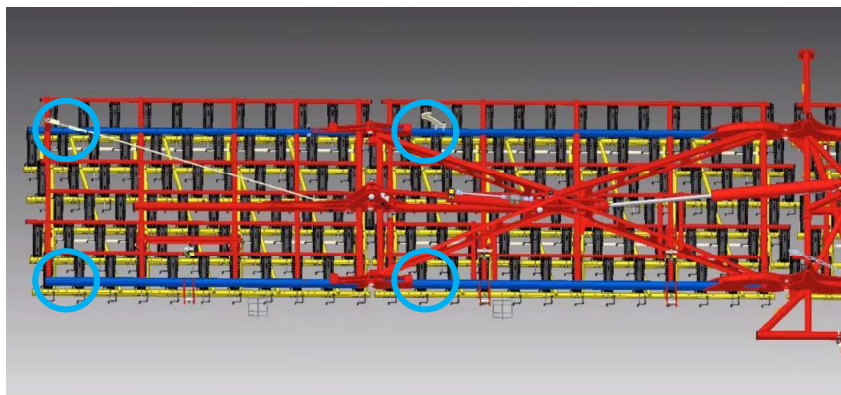

Figure 1 : étayage des bâtis sur les points indiqués sur une VS1200

Il est recommandé par ailleurs de ne pas déposer les cadres latéraux horizontalement mais de les orienter légèrement vers le haut, cela facilitera plus tard le montage des nouveaux vérins.

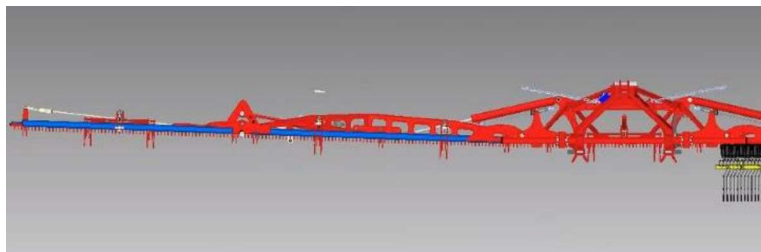

Figure 2 : étayage des bâtis avec une légère inclinaison

1.2 DÉACCOUPLÉMENT DES VÉRINS ET DES CONDUITES

Afin de démonter les vérins, il faut en premier retirer les boulons des anneaux de fixation des tiges de piston. Pour cela, retirer d'abord les vis M8 qui bloquent les boulons. Il est ensuite possible de retirer les boulons par le côté. En retirant les boulons, veillez à ce que les vérins ne tombent pas !



Remarque !

Veillez mettre le matériel de fixation de côté car il sera utilisé plus tard pour le montage des nouveaux vérins.

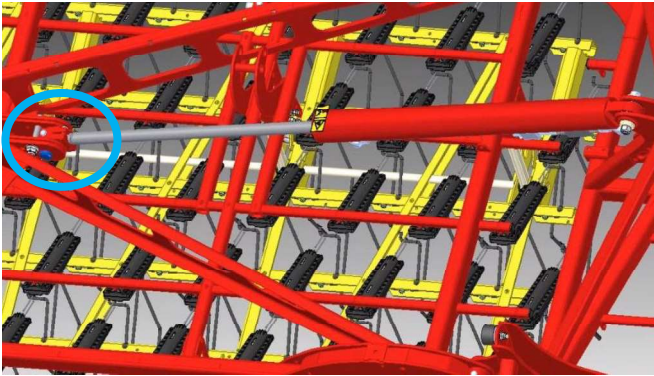

Figure 3 : désaccouplement des vérins côté tige du piston 1

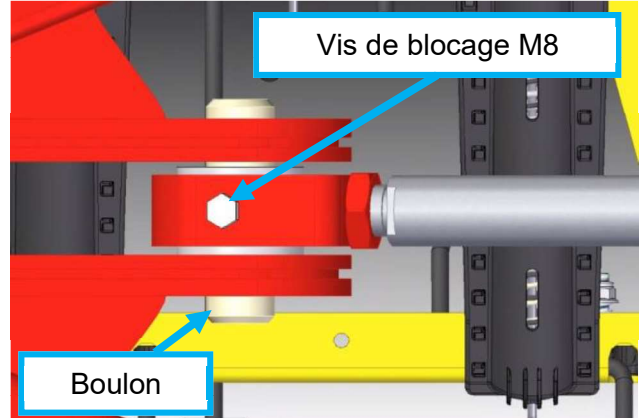

Figure 4 : désaccouplement des vérins côté tige du piston 2

À présent, les vérins peuvent être rétractés à l'aide du circuit hydraulique du tracteur.

Une fois cette opération effectuée, il est possible de découpler ensuite les conduites hydrauliques des vérins. Veillez à récupérer l'huile de fuite qui s'échappe des conduites afin qu'elle ne pollue pas l'environnement.



Remarque !

Lors de la dépose des tuyaux flexibles, faites un repère afin de les reconnaître (p.ex. G pour gauche et D pour droite comme illustré dans la figure)

Chaque tuyau flexible qui était jusqu'à présent raccordé au milieu de la machine devra également être couplé au raccord le plus près du milieu de la machine sur le nouveau vérin.

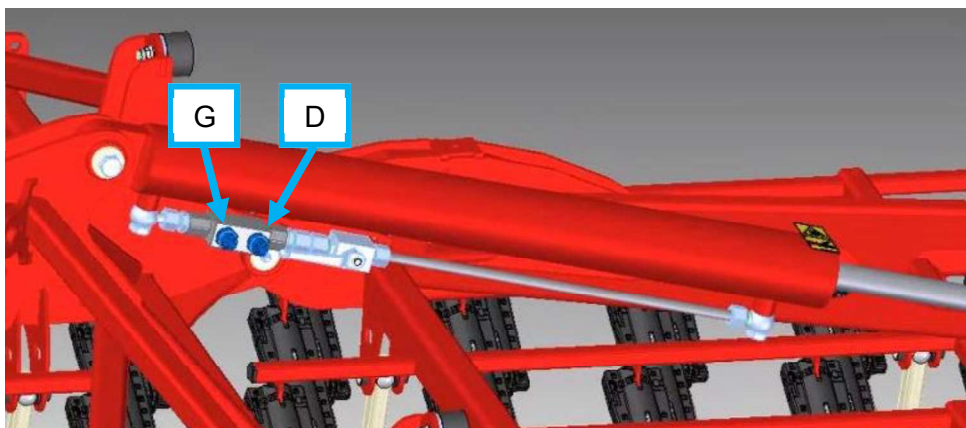

Figure 5 : repère sur les flexibles hydrauliques démontés

Quand les flexibles hydrauliques ont été déposés, il est possible de retirer les boulons de blocage sur les anneaux des vérins.



Remarque !

Mettez à nouveau les boulons de blocage et leurs composants de côté, ils seront également nécessaires pour remonter les nouveaux vérins.

Notez de plus l'ordre dans lequel les pièces étaient disposées pour le remontage.

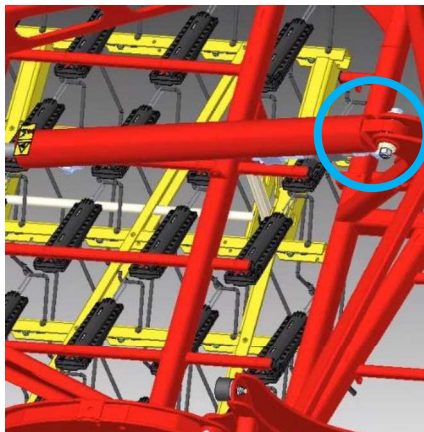

Figure 6 : désaccouplement des vérins



Figure 7 : structure des boulons de blocage

Une fois les boulons de blocage retirés, les vérins sont totalement séparés de la herse et peuvent être retirés. Les vérins ne seront plus utilisés.

2 STRUCTURE DES KITS DE VÉRINS DE REPLIAGE V (07014-2-781)

2.1 MONTAGE DES VÉRINS NEUFS

Poser en premier les douilles d'écartement dans les anneaux des vérins.

Ensuite, il est possible de refixer les vérins au bâti central à l'aide des boulons de blocage.

Veuillez respecter la disposition correcte des composants du boulon de blocage comme illustré précédemment dans la Figure 7.

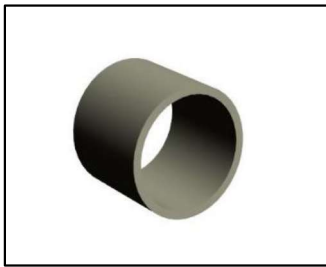

Figure 8 : la douille d'écartement

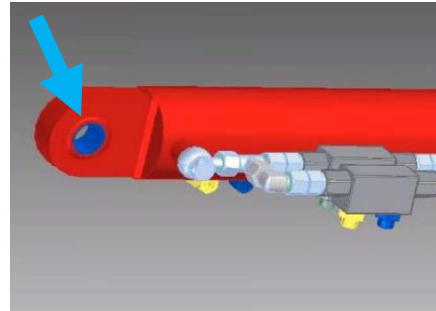

Figure 9 : disposition des douilles d'écartement dans les anneaux des vérins

Ensuite, remonter les conduites hydrauliques couplées aux « anciens » vérins de repliage aux nouveaux vérins, utiliser pour cela les deux raccords du haut. Aidez-vous des repères posés précédemment sur les tuyaux flexibles. Comme nous l'avons déjà mentionné, le tuyau flexible qui était jusqu'à présent raccordé au milieu de la machine doit être à nouveau posé au raccord le plus proche du centre de la machine pour les nouveaux vérins. Le couple doit s'élever à 45 Nm !

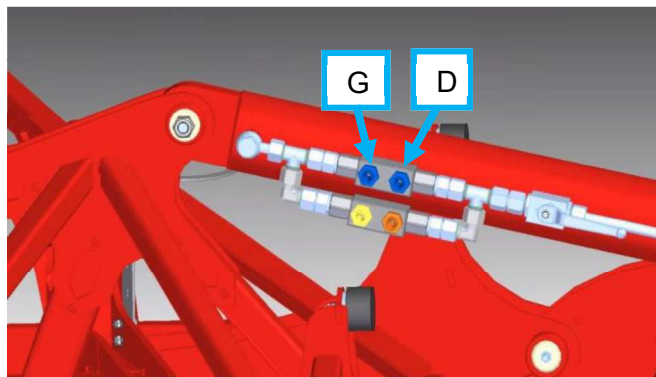

Figure 10 : raccord des conduites hydrauliques sur les nouveaux vérins

Quand les flexibles hydrauliques ont été raccordés correctement, il est possible de sortir les tiges de piston à l'aide du circuit hydraulique du tracteur de manière à pouvoir bloquer à nouveau les anneaux de fixation aux boulons.

ATTENTION !

Les boulons doivent impérativement être bloqués par les vis de blocage M8.

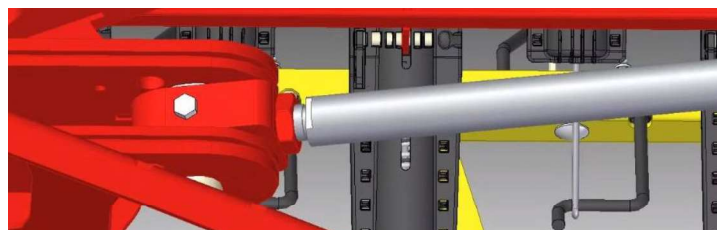

Figure 11 : les anneaux de fixation des vérins

2.2 FIXATION DES LIMITEURS DE COURSE ET DES TRINGLES DE COMMANDE

Le montage des limiteurs de course se fait d'une part sur le bâti central à gauche et à droite sur les deux profilés creux extérieurs dans le sens de marche, et sur les profilés creux des premiers cadres latéraux posés l'un contre l'autre, également dans le sens de marche.

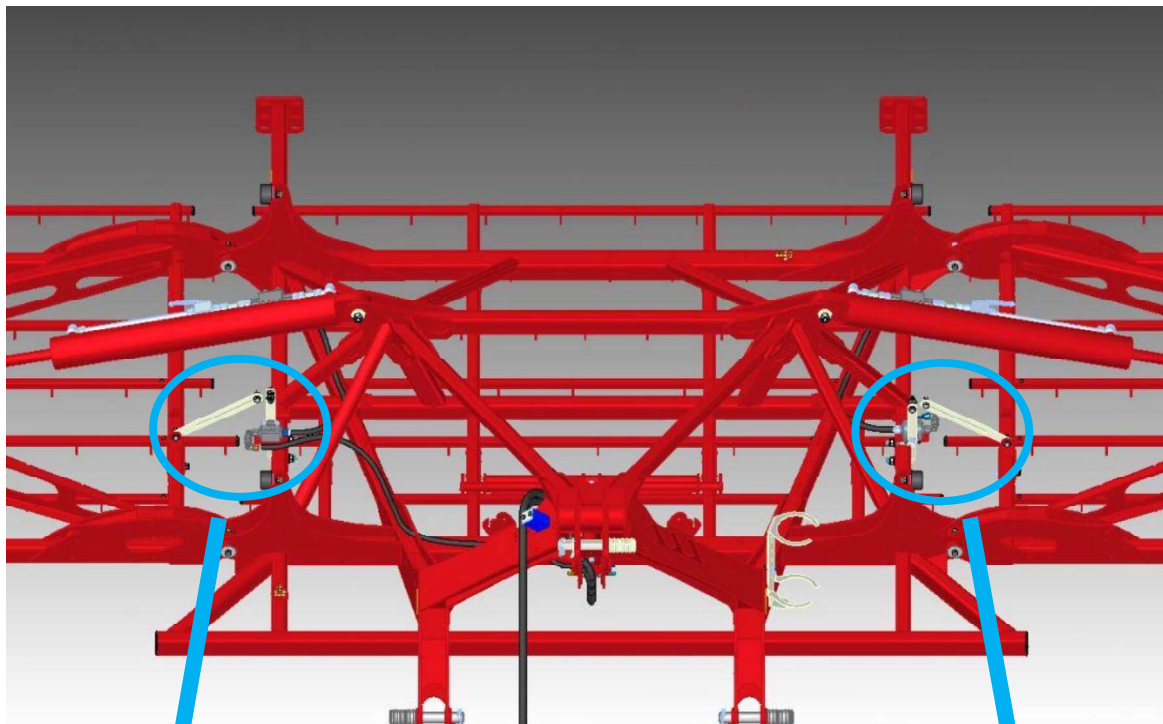

Figure 12 : positionnement des limiteurs de course sur la herse-étrille Vario

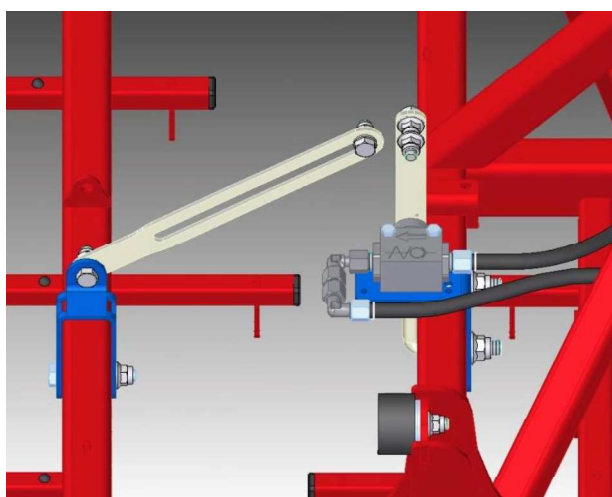

Figure 13 : limiteur de course monté, dans le sens de marche à droite

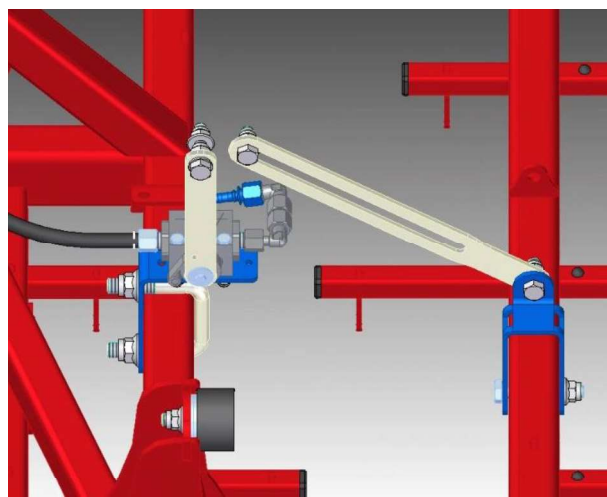

Figure 14 : limiteur de course monté, dans le sens de marche à gauche

La tôle de fixation du cadre latéral est fixées sur le profilé creux à l'aide d'une vis. La vis permet de passer à travers l'orifice du bâti central, comme illustré sur la figure ci-dessous. Dans le trou du haut de la tôle de fixation se fixe les tringles de commande pourvues d'un trou oblong à l'aide d'une autre vis.

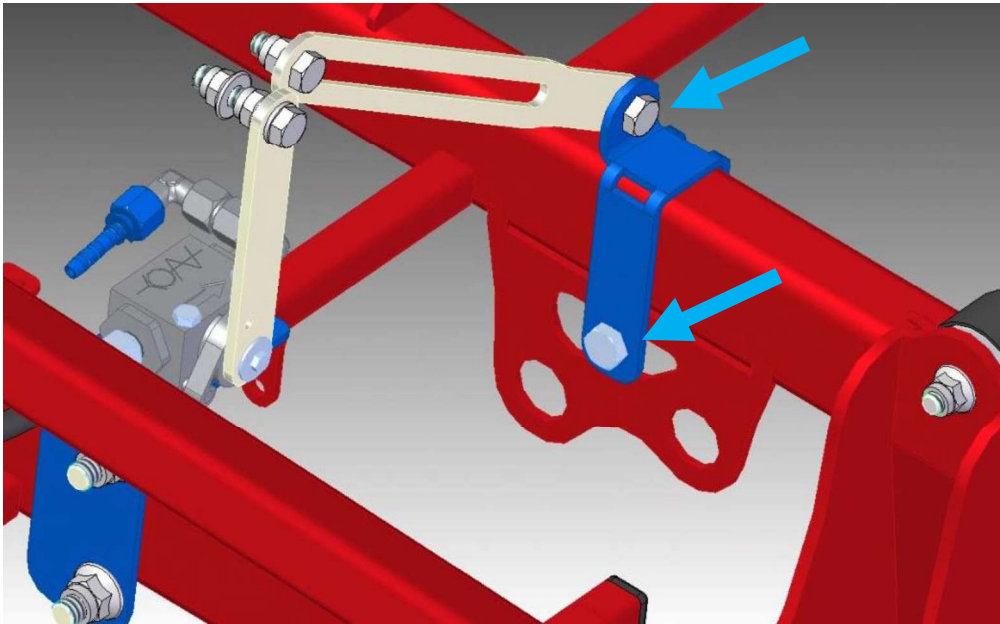

Figure 15 : montage de la tôle de fixation et de la barre de commande sur le cadre latéral

Visser d'abord le limiteur de course sur la tôle de fixation du bâti central. Le montage se fait ici avec deux vis insérées à travers le limiteur de course et serrées sur la face inférieure de la tôle par des écrous. La tôle elle-même se visse alors à l'aide d'un arceau en U sur le profilé creux du bâti central.

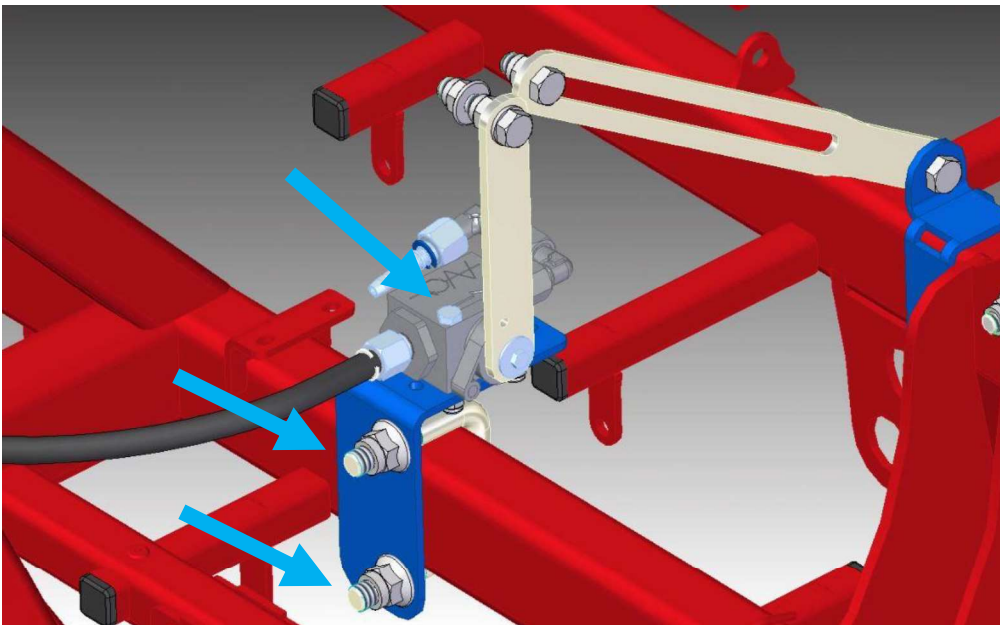

Figure 16 : montage de la tôle de fixation et du limiteur de course sur le bâti central



Remarque !

La position des tôles de fixation dans le sens longitudinal n'est pas défini précisément et peut s'écarter de quelques centimètres. Il est seulement décisif que les deux tringles de commande soient alignées après le montage et que les conduites hydrauliques soient suffisamment longues.

Si les tôles de fixation et donc aussi les tringles de commande sont alignées, alors elles doivent être reliées entre elles à l'étape suivante. Un vis permet de relier les deux tringles et une vis est posée dans le trou oblong comme point de butée, cette vis doit être introduite à 40,7 mm à partir du haut du trou oblong.

Comme ces 40,7 mm ne sont qu'une valeur de référence, qui peut éventuellement varier en raison de tolérances différentes, un contrôle final est encore nécessaire après lequel le point de butée devra peut-être être déplacé. Pour plus de détails à ce sujet, voir point 3 « Contrôle ».

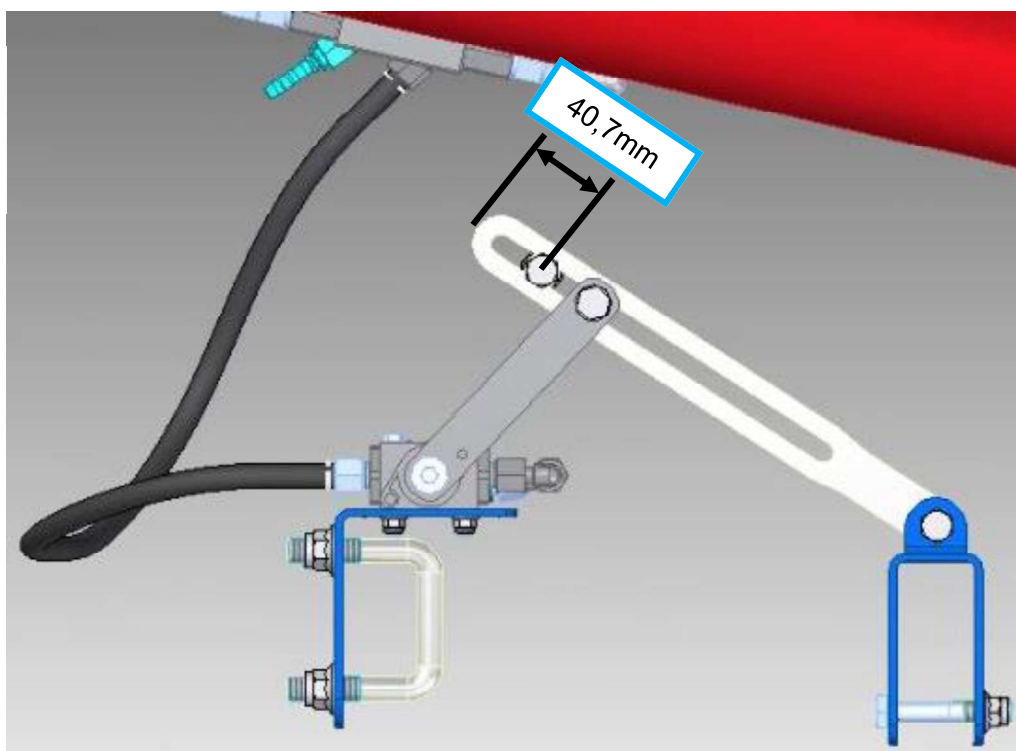
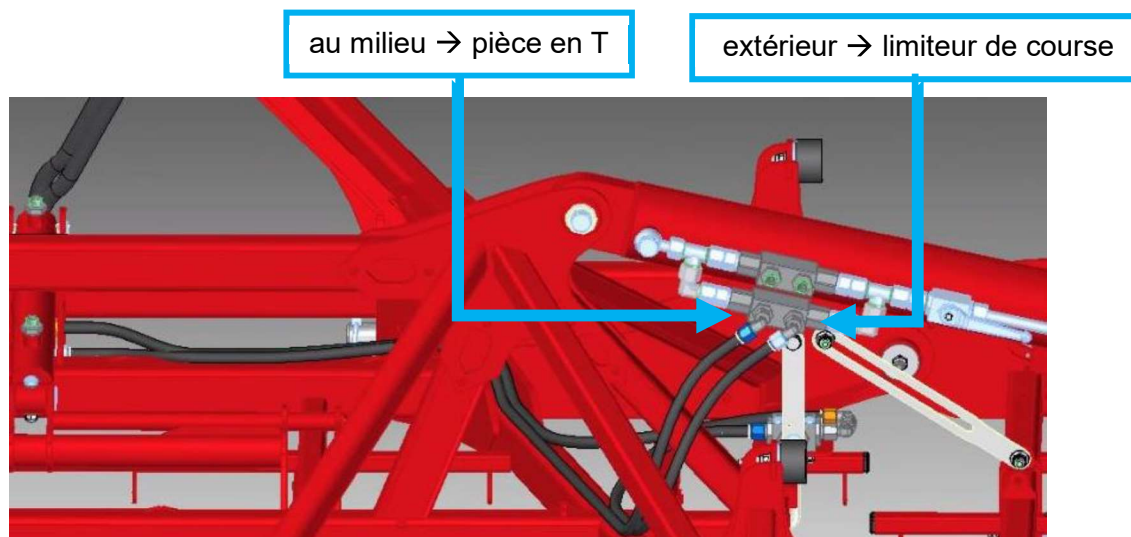

Figure 17 : relier les deux tringles de commande et régler la butée

2.3 RACCORDEMENT DES CONDUITES HYDRAULIQUES ET POSE DES TUYAUX FLEXIBLES

Le raccordement des conduites au vérin de repliage s'effectue de manière à ce que le raccord qui se trouve plus au centre de la machine soit prévu pour le flexible hydraulique qui va directement vers l'avant jusqu'à la pièce en T. Le raccord plus à l'extérieur est destiné au tuyau flexible qui va au limiteur de course. Ceci est identique des deux côtés de la herse-étrille. Le couple doit s'élever à 45 Nm !



Il y a également deux raccords sur le limiteur de course, il convient de veiller à ce que la flèche illustrée sur le limiteur de course soit orientée vers le cadre latéral, c'est-à-dire vers le tuyau flexible qui chemine vers la pièce en T. Sur ce raccord, il faut en outre monter les deux coudes à 90°, tandis que le tuyau flexible venant du vérin de pliage est directement raccordé au limiteur de course. Ceci est également identique pour les deux côtés de la herse et le couple de serrage est également de 45Nm.

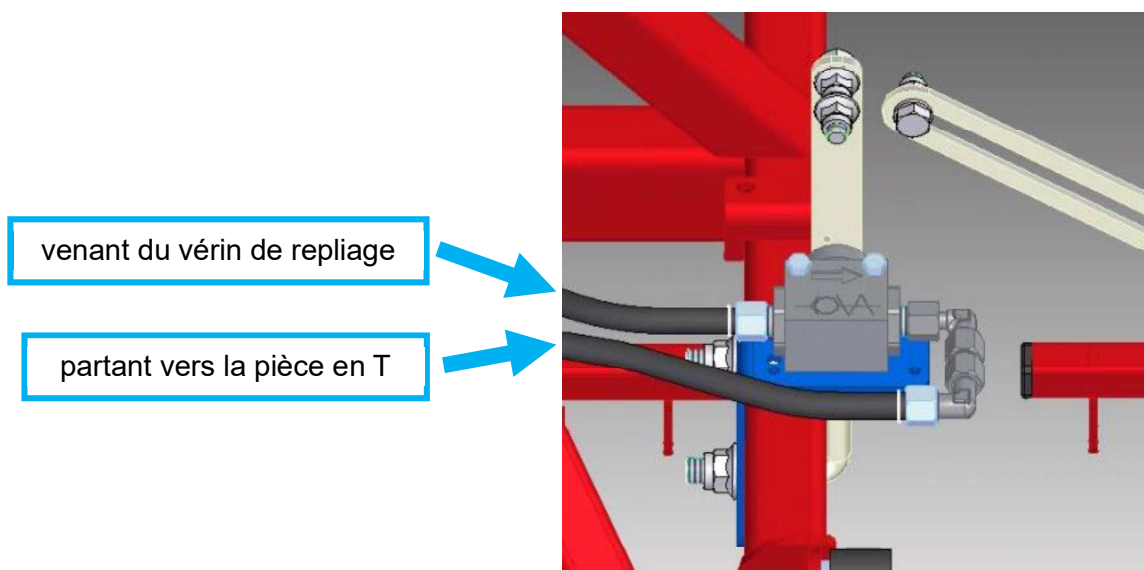

Les deux pièces en T sont placées dans l'espace dégagé sous le vérin de précontrainte du bâti central. Veillez à ce que les conduites venant du limiteur de course soient raccordées à une pièce en T et que les conduites venant du vérin soient raccordées à l'autre pièce en T. Le couple s'élève à nouveau à 45 Nm.

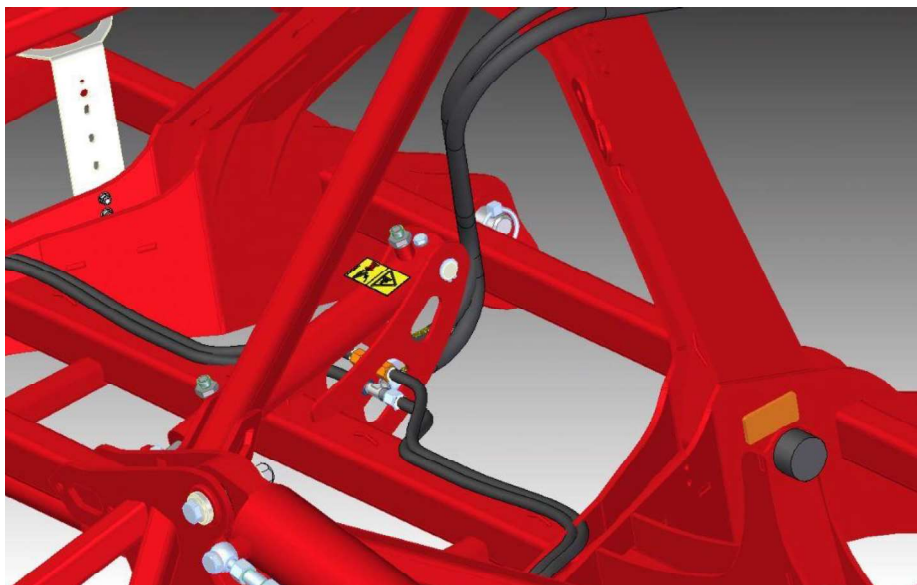

Figure 20 : positionnement des deux pièces en T sous le vérin de précontrainte

Pour terminer la pose des flexibles, toutes les conduites doivent être fixées dans leur position. Cela peut être fait à l'aide de colliers de serrage aux endroits appropriés du bâti.

Les conduites doivent être fixées au support de montage au moyen de colliers. Pour cela, deux filetages M6 sont nécessaires sur le bâti. Selon le niveau technique de votre herse-étrille Vario, ces points de fixation sont soit déjà présents, soit doivent être percés et coupés par vos soins.



Figure 21 : colliers de serrage sur le support de montage

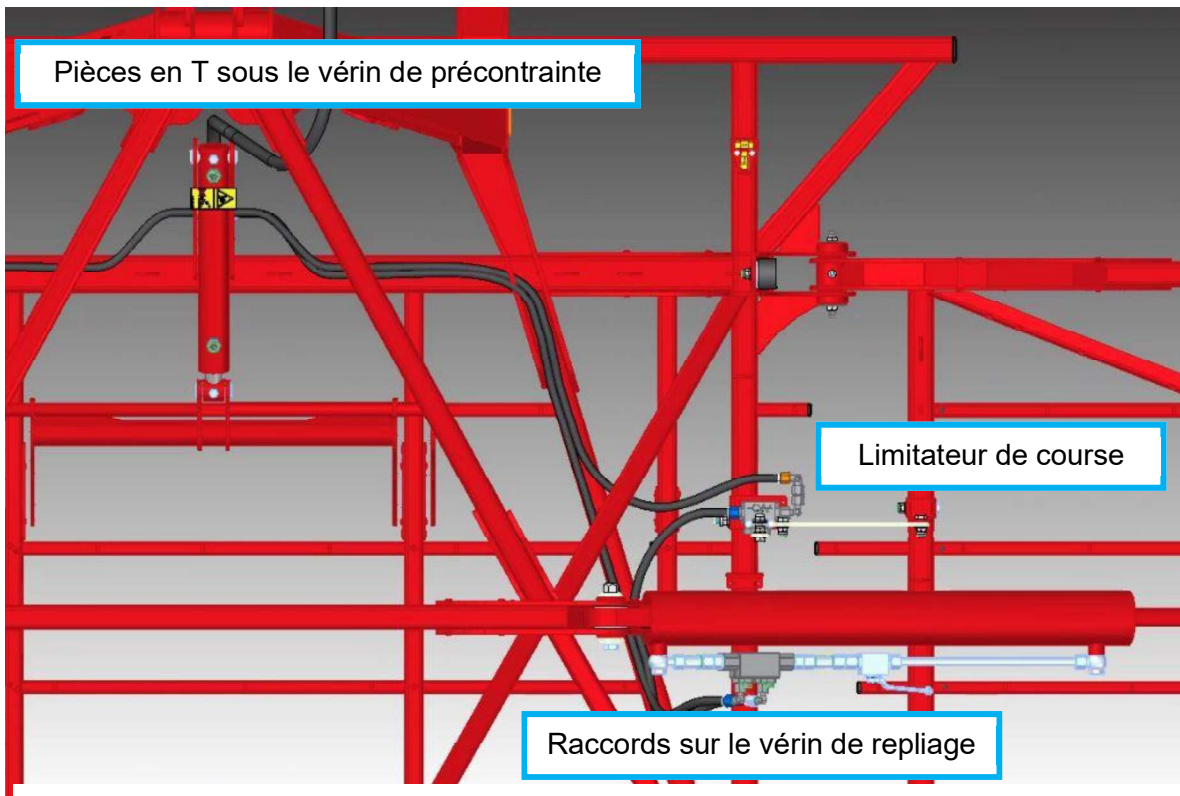

Figure 22 : schéma de la pose des flexibles 1

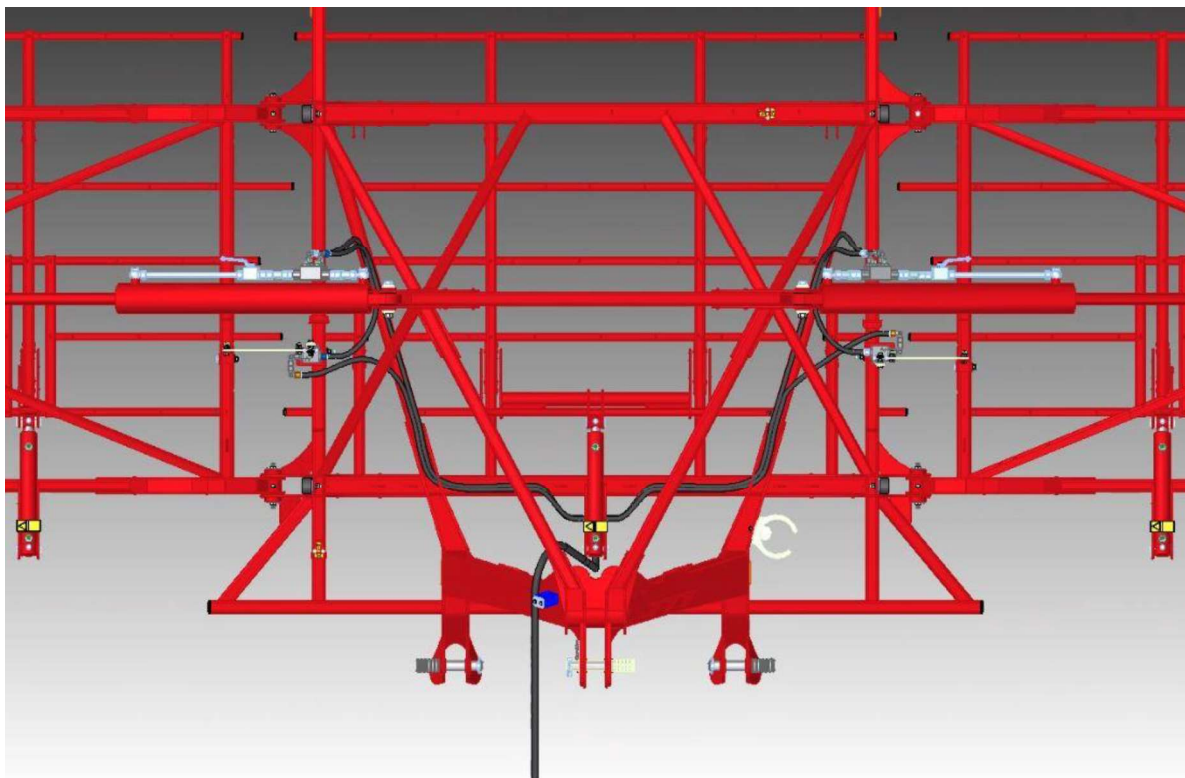

Figure 23 : schéma de la pose des flexibles 2

3 CONTRÔLE

Pour finir, il faut encore contrôler le bon réglage de la butée des tringles de commande du limiteur de course. Sous le point 2.2, la vis de butée a été fixée à 40,7 mm, mais comme il ne s'agit là que d'une valeur de référence qui peut éventuellement varier quelque peu en raison des différents niveaux de révision et des tolérances, il faut encore la contrôler et éventuellement l'adapter.

Le limiteur de course doit permettre un repliage de 15°.

C'est pourquoi les différents types de herse-étrilles Vario ont des cotes de contrôle différentes, voir à ce sujet Tableau 1. On mesure la distance verticale entre le profilé creux vernis en rouge du bâti central et le profilé creux également en rouge du cadre latéral extérieur, à l'état de repliage V maximum.

Si la distance mesurée sur la herse-étrille s'écarte trop des valeurs de contrôle du tableau, il convient de modifier la position de la vis de butée de la tringle de commande. Cette procédure s'applique des deux côtés de la herse-étrille !

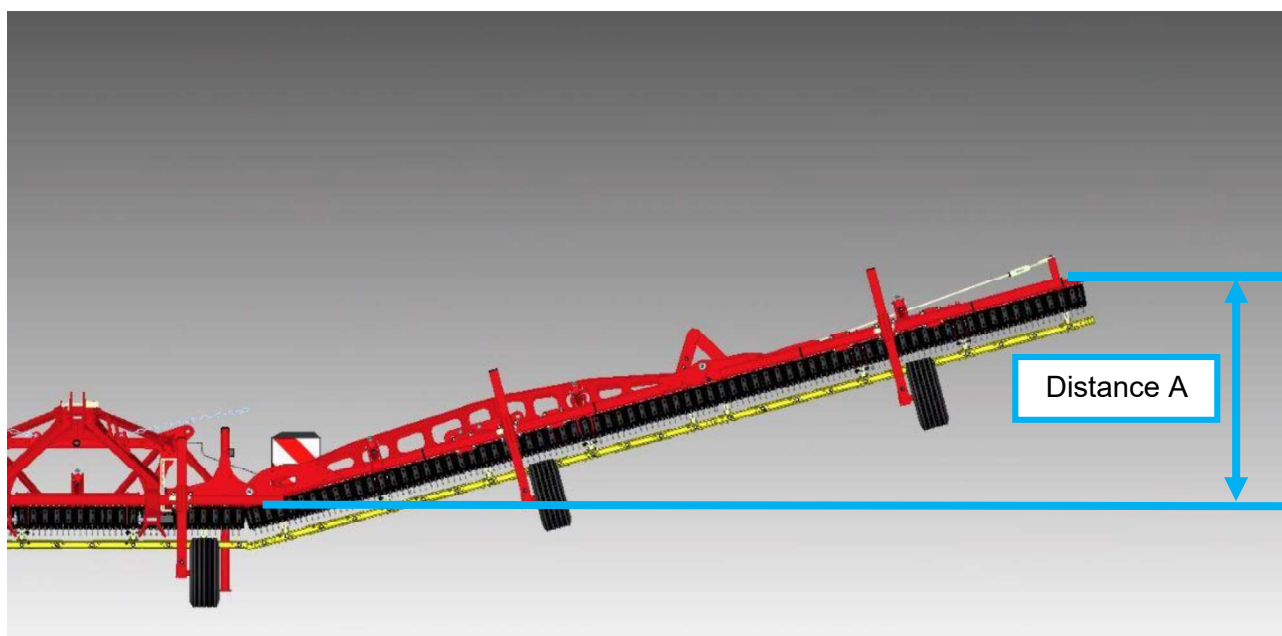
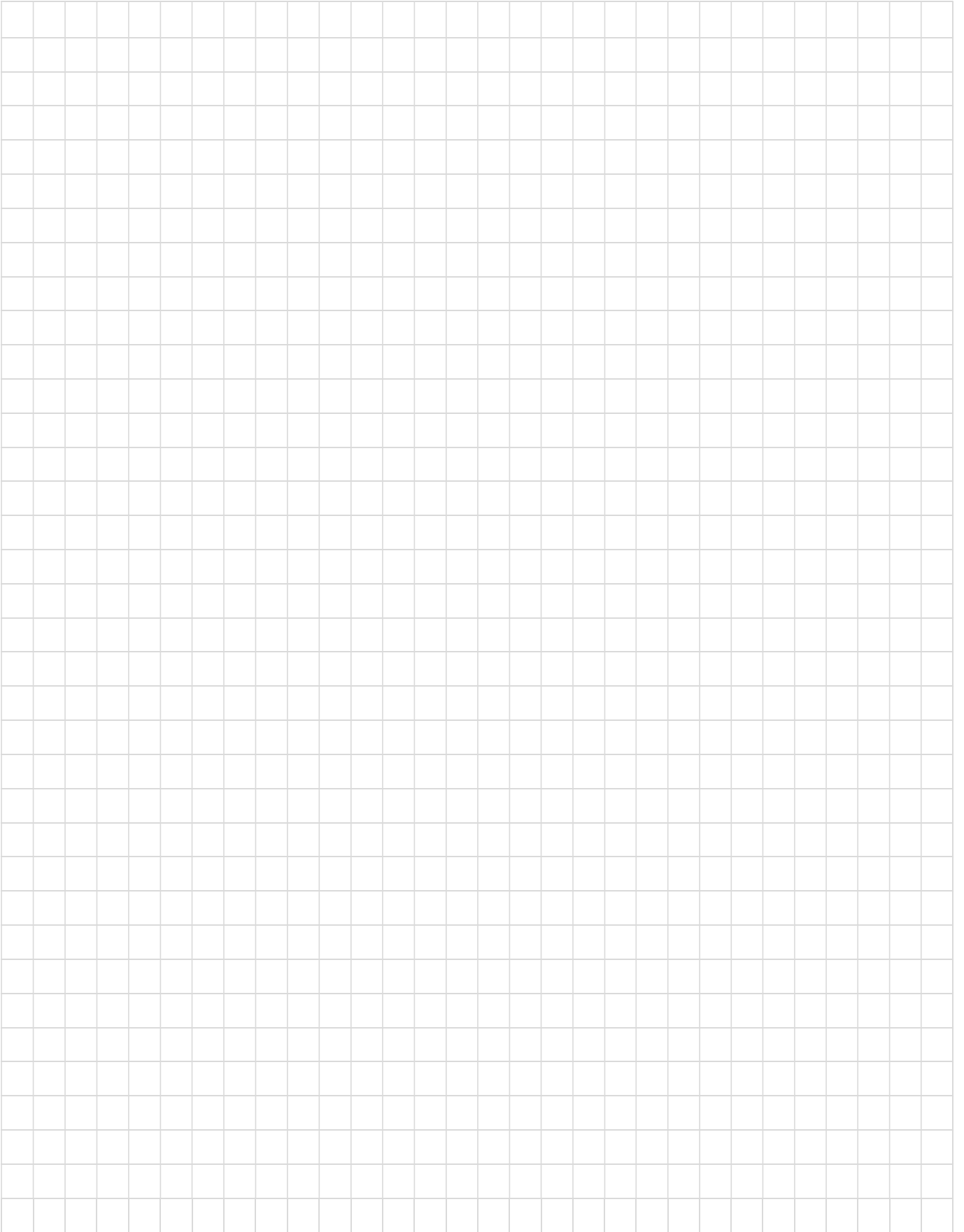

Figure 24 : mesure de la cote de contrôle

Type de herse	Distance A
VS900	1000mm
VS1200	1300mm

Tableau 1 : cote de contrôle en fonction du type de VS





APV – Technische Produkte GmbH
Zentrale: Dallein 15
AT - 3753 Hötzelndorf

Tél.: +43 2913 8001
office@apv.at
www.apv.at

